

PASIRUOŠIMAS

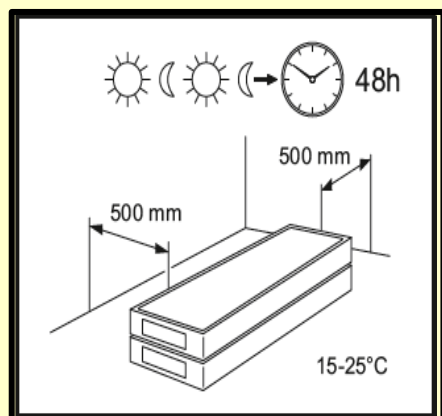

1. Tam, kad rezultatas būtų geras, rekomenduojame atidžiai laikytis instrukcijų. Rekomenduojame visą kiekį grindų užsisakyti vienu metu.



2. Transportuokite ir laikykite vinilinę dangą atsargiai, kad išvengtumėte deformacijų. Gautos grindys turi aklimatizuotis. Mažiausiai 48h prieš klojant, pakuotes laikykite neatidarytas, nepriglaustas prie sienų, kambario temperatūroje (tarp 15-25°C). Tokia pati temperatūra turi išlikti ne mažiau kaip 24h po suklojimo.

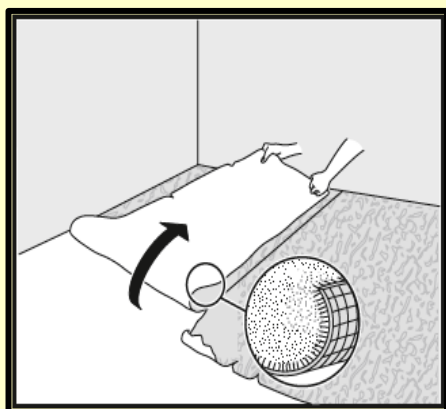

3. Pagrindo paviršius, jo būklė ir paruošimas turi didelės įtakos galutiniam klojimo rezultatui. Jei pagrindas netinkamas vinilinių grindų klojimui, tuomet turite imtis atitinkamų veiksmų. Susisiekite su pardavėju ir jis jums mielai padės. Atkreipkite dėmesį, jog vinilinė danga pagrindo nelygumų neišlygins ir gali likti žymės.

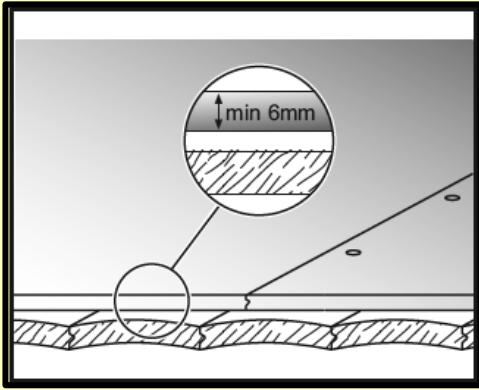

4. Jeigu klojate ant medinio pagrindo, tuomet pašalinkite prieš tai buvusią dangą. Neturi likti pelėsių ar vabzdžių buvimo žymių. Įsitinkinkite, kad pagrindas lygus ir nėra vinių ar atplaišų. Iškllokite lygias plokštes arba išlyginkite išlyginamuoju mišiniu. Ertmė po lentomis turi būti pakankamai vėdinama. Pašalinkite visas kliūtis, kad būtų tinkama ventiliacija (mažiausiai 4 cm² bendros ventiliacinės ertmės į 1 m² grindų). Drėgmė medienoje negali būti didesnė nei 14%.

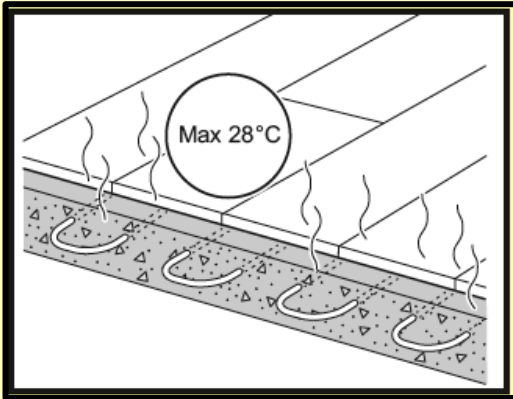

5. Vinilinės grindys gali būti klojamos ant šildomų grindų su sąlyga, jog paviršiaus temperatūra neviršys 28°C. 24h prieš ir po klojimo, grindų šildymas turi būti išjungtas. Tam, kad gerai pasiruoštumėte, paskaitykite atskiras grindų šildymo instrukcijas www.perigo.com puslapyje

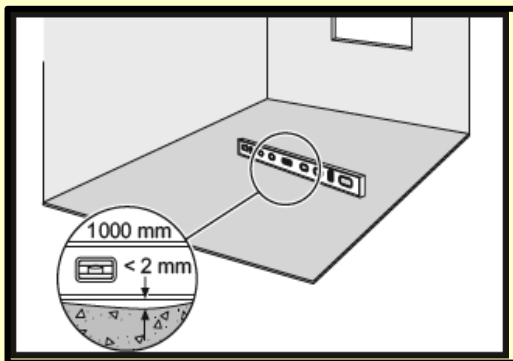

6. Didesni nei 1 mm nelygumai 20 cm atkarpoje ir 2 mm nelygumai 1 m atkarpoje turi būti išlyginti išlyginamuoju mišiniu. Naudokite tinkamą mišinį ir patikrinkite ar nereikia grunto ar hermetiko.

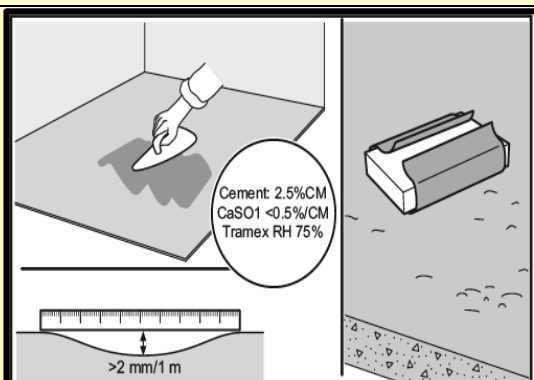

7. Įsitinkinkite, kad pagrindas yra lygus. Didesni nei 1 mm įdubimai turi būti išlyginti. Pagrindai, tokie kaip betonai, prieš klojimą turi būti sausi, mažiau nei 2,5% CM arba mažiau nei 0,5% CM (gipso plokštės). Jeigu grindys šildomos, rezultatas atitinkamai turi būti 1,5% CM ir 0,3% CM. Visada matuokite ir žymėkite drėgmės duomenis.



8. Jeigu reikia, nuvalykite visus likusius senus klijus, pašalinkite nešvarumus (įskaitant vinis). Patikrinus visus nelygumus, išsiurbliuokite paviršių. Rekomenduojame pašalinti senas grindjuostas ir po grindų klojimo sudėti naujas.

9. Reikalingi standartiniai įrankiai: matavimo metras, apsauginiai akiniai, pirštinės ir plona virvė arba pieštukas. Papildomai rekomenduojame naudoti Pergo vinilo peiliuką ir montavimo rinkinį. Naudokite A2 klijų glaistykę. Naudojant ne Pergo įrankius, galite pažeisti vinilinę dangą. Tuomet gamintojo garantija nebus taikoma. Rekomenduojame naudoti tik Pergo priedus, kurie buvo sukurti ir testuoti vinilinei dangai.

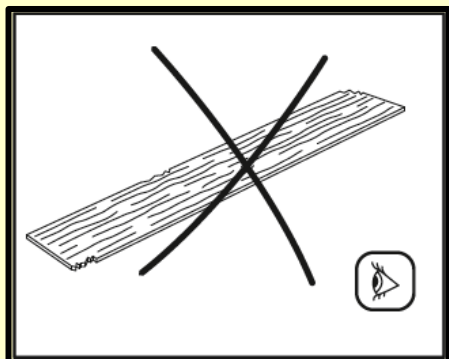
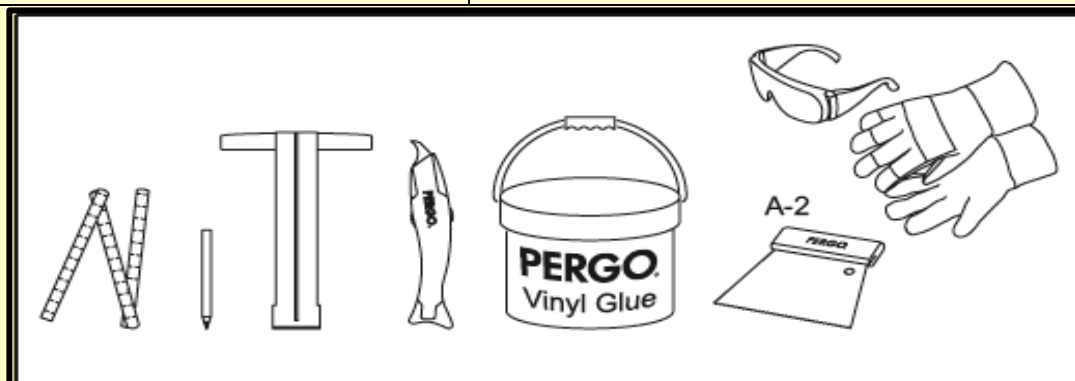

10. Prieš klojami ir klojimo metu tikrinkite visas lentas dienos šviesoje. Pažeistos lentos negali būti naudojamos.

ĮRENGIMAS

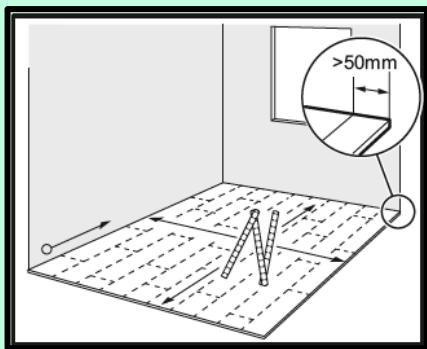

11. Klojimo metu įsitikinkite, kad pakankamai maišote lentas, jog šalia viena kitos nebūtų identiškų. Šviesesnes ir tamsesnes derinkite kartu. Tam, kad gauti geriausią vaizdą, rekomenduojame grindis kloti ilgosios sienos kryptimi, lygiagrečiai šviesos šaltiniui. Išmatuokite kambarį prieš pradėdant kloti grindis. Įsitikinkite, kad paskutinė lentų eilė ne siauresnė nei 5 cm.

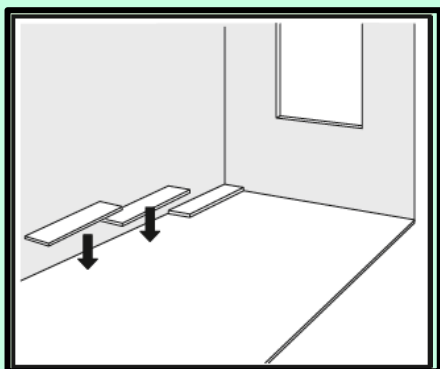

12. Siūlome pirmiausia išsidėlioti lentas (be klijų). Pirmą eilę pradėkite pilna lenta.

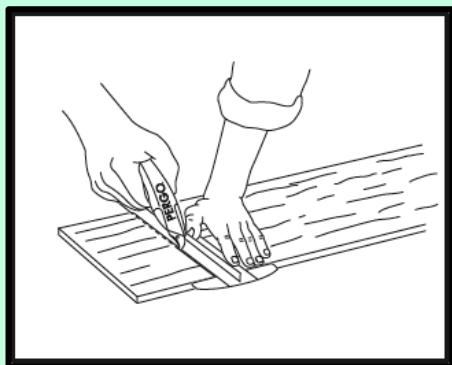

13. Vinilinės grindys lengvai nusipjauna su pjūkleliu arba peiliuku lentą padėjus dekoru į viršų. Pjaunant lentą pasižymėkite liniją ir padarykite tvirtą pjūvį paviršiuje.

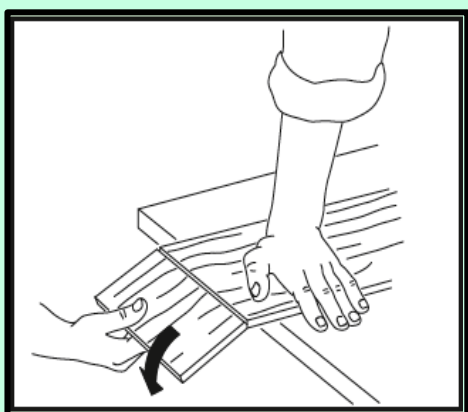

14. Po pjūvio abiem rankom perlaužkite lentą.

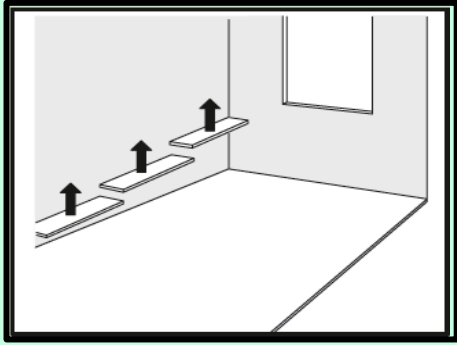

15. Pilnai sudėkite pirmą eilę. Prieš klijuojant, įsitikinkite, ar supjovėte reikalingus dydžius, kad tvarkingai tilptų tarp sienos ir jau sumontuotos lentos. Tarpai gali būti užpildyti specialiais priedais.

Patraukite lentas. Tepti vinilo klijus ant grindų reikia tokiu pločiu, kaip dvi eilės lentų. Visada naudokitės klijų instrukcija.

Rekomenduojame naudoti Pergo vinilo klijus.

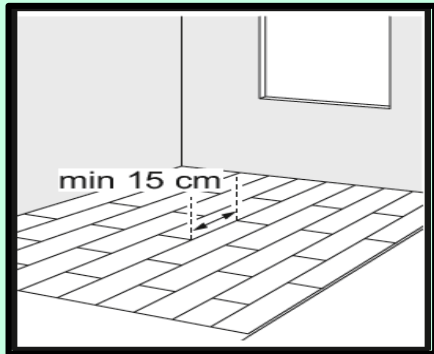

16. Rekomenduojame, kad šoniniai jungimai vienas nuo kito būtų ne mažiau kaip per 15 cm, tam, kad trumpieji šonai nebūtų vienoje linijoje. Galbūt jūs norėsite išbandyti kitus lentų dėjimo modelius, kurie atitiks jūsų skonį. Įsitikinkite, kad pirmą eilę sudėta lygiai. Pavyzdžiui, gali būti, jog jūsų pradinė siena nelygi. Galite pasireguliuoti tiesumą plonos virvės pagalba.

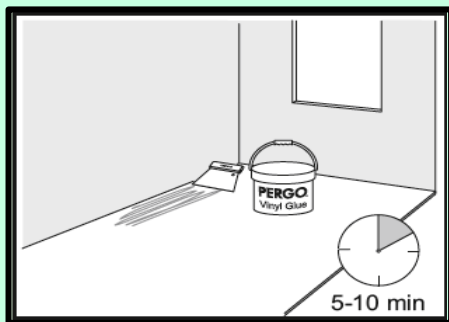

17. Nubrėžkite liniją ties dvejomis sudėtomis eilėmis. Ši linija parodo klijų tepimo ribą.

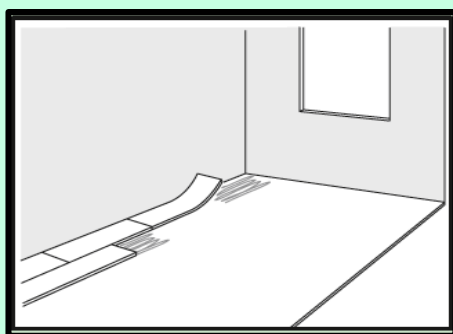

18. Suklokite pirmas dvi eiles. Uždėkite lentą ant klijų ir pastumkite ar pasukite žemyn, kad klijai gerai pasiskirstytų. Klijų perteklius nedelsiant turi būti nuvalytas su drėgnu skudurėliu. Nenaudokite jokių valiklių. Taip klijuokite visas kitas eiles.

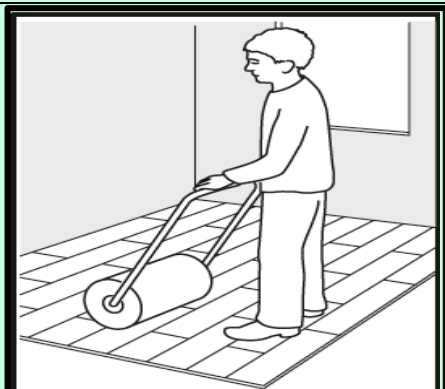

19. Naudokite sunkųjį volą, kad užtikrintumėte gerą klijų pasiskirstymą ir sukibimą. Tai darykite ne vėliau nei 30 min. po suklojimo.

APDAILA

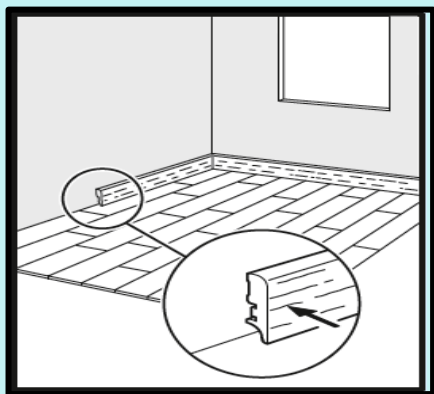

20. Galutinai apžiūrėkite suklotą grindų paviršių. Sumontuokite grindjuostas, bet netvirtinkite jų prie pačių grindų. Tose vietose kur profiliai ar grindjuostės negali būti sudėtos, kompensacinius tarpus užpildykite elastine pasta (Pergo Kit). Kambariuose su aukštu drėgmės lygiu, tokiuose kaip vonios kambarys, gali būti naudojamas atsparus vandeniui užpildas.

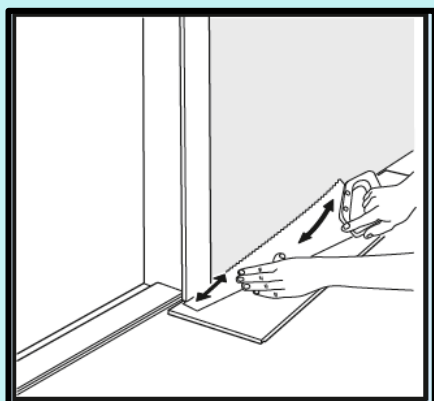

21. Kai naujos grindys siekia slenkstį arba tarpdurį, rekomenduojame sumažinti rėmus ar apvadus. Kad tinkamai įpjautumėte, apverskite lentą ir padėkite ant grindų prie durų rėmo. Tada pridėkite rankinį pjūklą, skirtą vinilui, lygiagrečiai su lenta ir nupjaukite rėmą. Pašalinkite nupjautą dalį ir nuvalykite visas nuolaužas. Dabar galite paprasčiausiai spustelėti ilgąją lentos pusę prie nupjauto rėmo.

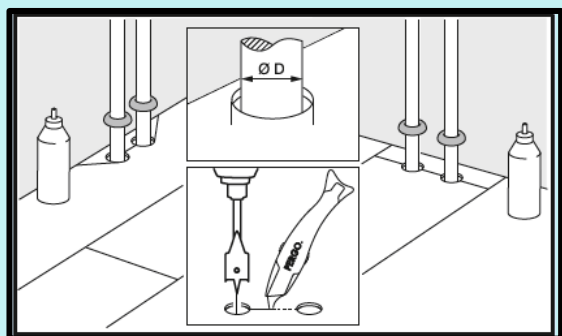

22. Tose eilėse, kuriose yra vamzdžiai, įsitinkite, jog vamzdis pateks ant trumpojo lentų sujungimo. Paimkite tokio pačio skersmens grąžtą kaip vamzdis. Sujunkite lentas trumposiomis pusėmis ir išgręžkite lentų sujungimo centre skylę. Dabar galite montuoti lentas. Jeigu yra du vamzdžiai, tuomet skylės gręžkite pažymėtose vietose pagal vamzdžių atitinkamą skersmenį. Jeigu vamzdžiai randasi ties ilgąją lentos pusę, tuomet padarykite 45° įpjovą nuo kiekvienos skylės iki lentos krašto. Tada naudojant atitinkamus klijus tose vietose kur pjauta, priklijuokite detalę į jos vietą.

PRIEŽIŪRA

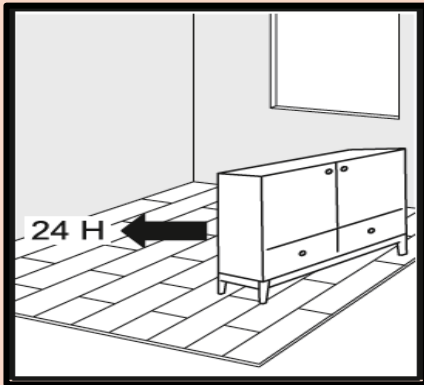

23. Klijai turi būti 100% išdžiūvę prieš statant baldus. Todėl, po suklojimo, grindis palikite 24h, esant temperatūrai 15-25°C, kad klijai galutinai sukietėtų.

Iš karto po klojimo vaikščioti ant naujų Pergo grindų negalima. Palaukite bent 4h.



24. Valymui leidžiama naudoti dulkių siurbį, bet draudžiama naudoti garų siurbį.



25. Vinilo grindys gali būti valomos drėgna arba šlapia šluoste. Pergo vinilo Clean priežiūros produktas yra specialiai sukurtas siekiant išlaikyti kuo geresnę vinilinių grindų būklę. Detalesnę informaciją kaip valyti ir prižiūrėti savo grindis rasite aplankę www.pergo.com puslapį. Dėl specifinių valymo instrukcijų, skirtų komercinėms patalpoms ar projektams, susisiekite su Pergo techniniu skyriumi. Visada nedelsiant pašalinkite ant grindų išsiliejusius skysčius.

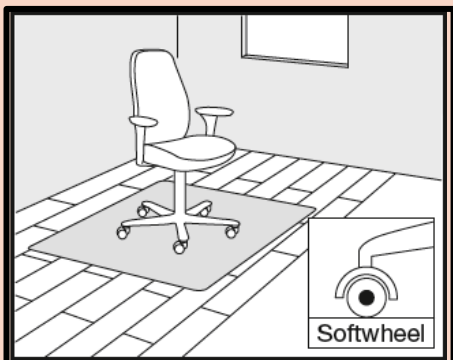

26. Apsaugokite dangą nuo baldų ir kėdžių kojų. Naudokite (biuro) kėdes ir baldus, skirtus sėdėjimui, su minkštais ratukais, kurie tinka vinilo grindims arba naudokite tinkamą kilimėlį. Niekada netraukite sunkių baldų per grindis. Juos pakelkite. Įsitikinkite, kad baldų kojelės yra plačiais paviršiais ir apsaugo grindis nuo paliekamų dažų dryžių. Kuo aukštesnės ir/arba platesnės baldų kojelės tuo didesnis svorio pasiskirstymas bus ant grindų ir mažesnė tikimybė, kad pažeisite jas. Įsitikinkite, kad patalpų vidinė oro temperatūra yra tarp 15-25°C. Taip pat svarbu, kad grindų paviršiaus temperatūra būtų minėtame intervale.

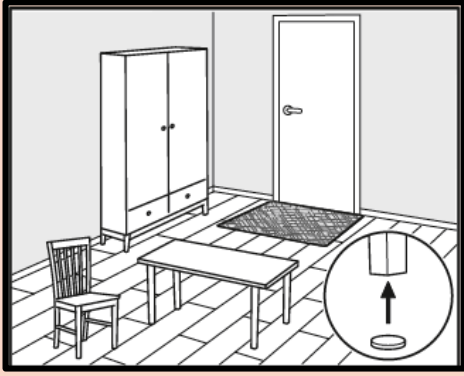

27. Paklokte negumuotus apsauginius kilimėlius prie visų lauko įėjimų, kad apsaugotumėte grindis nuo purvo ir smėlio. Tai padės apsaugoti grindis, įvykdyti privalomus priežiūros reikalavimus, bei prailgins jūsų grindų eksploatacijos laiką. Atkreipkite dėmesį, jog ilgalaikis kontaktas su guma gali sukelti nuolatinių dėmių atsiradimą. Neleiskite cigaretėms, degtukams ar kitiems karšties paviršiams liestis su grindimis, nes tai gali sukelti negrįžtamą žalą.